

BROKK 200

NEW 2018!



Un concentré de puissance, portée et dimensions

Il existe désormais une nouvelle catégorie de poids. Le tout nouveau **BROKK 200** ouvre de nouveaux horizons et renferme toute la puissance du Brokk 280 dans un design compact de 2,1 tonnes. Cette machine Brokk SmartPower™ de 27,5 kW supporte des outils de la classe de poids supérieure à sa taille et développe la puissance nécessaire pour les manœuvrer. Equipée du marteau BHB 305 ou de la toute nouvelle cisaille Darda CC480, c'est une machine à de démolition brutale. Elle intègre naturellement les les nouveaux arguments du SmartConcept™ Brokk.

- La puissance de démolition d'un Brokk de 3 tonnes dans un engin de 2 tonnes
- Un encombrement exceptionnellement faible pour sa puissance et sa portée
- Système électrique Brokk SmartPower™ 27,5 kW
- Brokk SmartDesign™ et SmartRemote™
- Conçu et optimisé pour les outils lourds hautes performances

PORTÉE

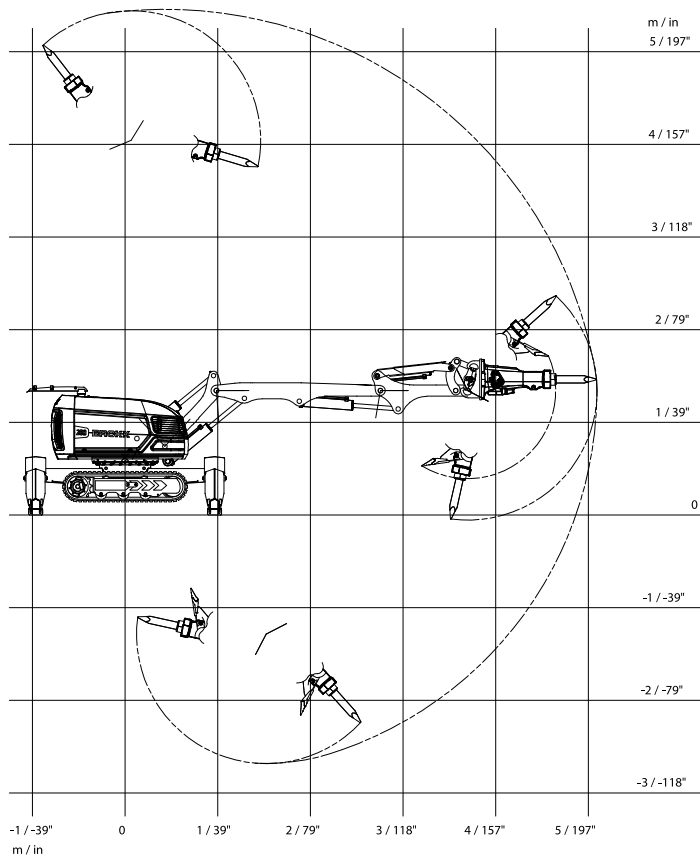

DIMENSIONS

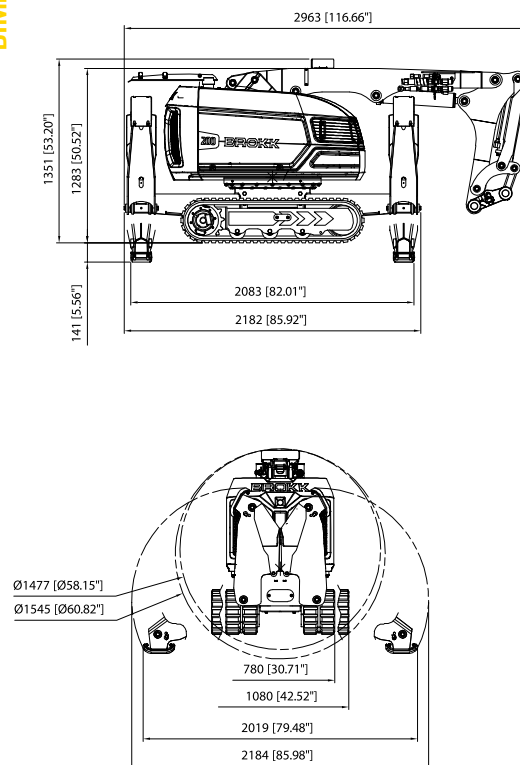

CARACTÉRISTIQUES TECHNIQUES

Marteau hydraulique illustré BHB 305
Schéma de charge et de stabilité disponible sur demande

Performances

Vitesse de rotation 10 sec/360°
Vitesse maxi de transport 2,1 km/h
Pente maxi 30°

Système hydraulique

Capacité du système hydraulique 85 l
Type de pompe Pompe à piston variable
Pression du système 18 MPa
Pression maxi du système, augmentée sur équipement 25 MPa
Débit de la pompe 50Hz 85 l/min
60Hz 102 l

Moteur électrique

Technologie SmartPower
Type de moteur électrique ABB
Puissance* 27,5 kW
Taille de fusible recommandée* 63 A
Dispositif de démarrage Démarrage progressif/Direct

Système de commande

Type de commande SmartRemote, télécommande portative
Signal Numérique
Transmission Radio professionnelle/Câble
Portée, radio Jusqu'à 300 m

Poids

Poids de l'engin** 2 100 kg
Poids recommandé (maxi) de l'outil 350 kg

Niveau sonore

Niveau d'intensité sonore L_{WA} *** 87 dB(A)

*Valable pour 400V/50Hz et 440V/60Hz

**Hors options et outil

***Mesuré conformément à la directive 2000/14/CE, hors outil

OPTIONS

Bras

Protection (thermique et chocs) pour vérins C2 et C3

Châssis

Chenilles caoutchouc
Chenilles métalliques

Protection thermique

Flexibles résistants à la chaleur pour marteau hydraulique
Refroidissement à air forcé de la machine
Refroidissement à air forcé du marteau/Patins en acier pour démolition de four

Autres options

Protection anti-poussière par induction d'air dans le marteau
Liaison de la poussière par induction d'eau dans le marteau/Contrepoids
Fonction hydraulique supplémentaire/Dérouleur avec 60 m de câble
Flexible de vidange
connexion des outils par câble CANAnneaux de levage (points de levage standard)

OUTILS

